

MAGNETOSTRIKTIV

Magnetostruktiver Sensor



Serie MAZ analog

- **Messbereiche 100...4000 mm**
- **Umgebungsdruck bis zu 350 bar, Überdruck bis 750 bar**
- **Flache und kleine Bauform**
- **Schutzart IP67**
- **Verfahrgeschwindigkeiten < 10 m/s**
- **Auflösung < 0,1 mV oder < 0,2 µA, 5 µm (2 µm auf Anfrage)**
- **Betriebstemperatur -30...+75°C**
- **Hohe Schock- und Vibrationsfestigkeit**
- **Analoge Ausgänge 0...10 VDC, 4...20 mA, 0...20 mA**
- **Elektronik ist ohne Sensorausbau austauschbar**

Beschreibung

In einem Kupferrohr wird ein Stromimpuls erzeugt. Dadurch entsteht ein zirkulares Magnetfeld, das sich in dem Wellenleiter gebündelt ausbreitet. Der mit dem zu messenden Objekt verbundene Permanentmagnet ist der Messwertgeber. Die magnetischen Feldlinien des Permanentmagneten stehen in einem 90° Winkel zu den von dem Stromimpuls erzeugten Feldlinien. Durch die Überlagerung beider Feldlinien entsteht in dem Wellenleiter eine elastische Verformung durch Magnetostriktion. Diese Verformung breitet sich wellenförmig nach beiden Seiten in dem Wellenleiter aus. Die Ausbreitungsgeschwindigkeit beträgt 2850 m/s. Dieser mechanische Impuls wird an einem Ende des Wellenleiters gedämpft und an dem anderen Ende, durch Umkehrung des magnetostriktiven Effektes, in ein elektrisches Signal gewandelt. Ein Controller errechnet die Laufzeit vom Entstehungsort bis zum Signalwandler. Diese Laufzeit ist zu dem Abstand Signalwandler und Permanentmagnet direkt proportional.

Dieses Prinzip ermöglicht eine berührungslose, verschleißfreie und absolute Messung. Die Sensoren arbeiten zuverlässig in Hydraulikzylindern, Werkzeugmaschinen, Pressen, Holzbearbeitungsmaschinen, Walzanlagen, Verpackungsmaschinen, Portalrobotern, Schneideanlagen, im Bergbau und in der Fördertechnik.

Es gibt zwei unterschiedliche Typen von magnetostriktiven Sensoren. Die Serie MAB wird in der automatisierten Messtechnik zur Positionserfassung und Abstandsmessung eingesetzt. Das zu messende Objekt wird dabei mit dem Schliittenaufnehmer oder dem Schwebemagnet verbunden. Durch die verschiedenen Installationsmöglichkeiten sind diese Positionssensoren für eine Vielzahl von Applikationen geeignet. Die Serie MAZ ist für den Einbau in Hydraulikzylinder konzipiert. Der ringförmige Permanentmagnet wird berührungslos an einem Stab entlanggeführt. Die unterschiedliche Ausführung der ringförmigen Magneten erlaubt eine einfache Installation in hydraulischen Systemen. Die Sensoren werden in Systemen eingesetzt die einen Druck von 350 Bar (Überdruck 700 Bar) erzeugen.

Technische Daten und Abmessungen

Messbereiche	50/100/130/150/200/225/300/400/450/500/600/700/750/800/900/1000/1250/1500 1750/2000/2250/2500/2750/3000/3250/3500/3750/4000		
Ausgangssignal	0...10 VDC / 4...20 mA 0...20 mA und inv. Signale	Verpolschutz	ja
Folgegeschwindigkeit des analogen Ausganges	< 1 ms abhängig vom MB	Aufnehmer	Ringmagnet
Linearität	s. Tabelle	Schutzart	IP67
Auflösung	< 0,1 mV o < 0,2 µA (analog)	Verfahrgeschwindigkeit	≤10 m/s
Spannungsversorgung	24 VDC ± 20%	Beschleunigung max.	≤100 m/s ²
Max. Restwelligkeit	1 Vpp	Temperaturstabilität	≤0,01% MB / °C
Stromaufnahme max.	70 mA typ. (Strom)/ 45 mA typ. (Spannung)	Feuchtigkeit	0...90% (nicht kondensierend)
Ausgangslast	≤ 500 Ω (Strom) ≥ 5 KΩ (Spannung)	Arbeitstemperatur	-30...+75°C
		Lagertemperatur	-40...+100°C
		Schock	100g / 11 ms (IEC68T2-27)
		Vibration	12g / 10...2000 Hz (IEC68T2-6)

Messbereich		50	100	130	150	200	225	300	400	500	600	700	800	900	1000	1250	1500	1750	2000	2250	2500	2750	3000	3250	3500	3750	4000		
elektrischer Nutzweg (E.N.W.)	mm	Modell																											
Unabhängige Linearität	± % v. E.W	< 0,04																											
Gesamtlänge (A)	mm	Modell + 187,20																											

Steckerbelegung und Kabelfarben

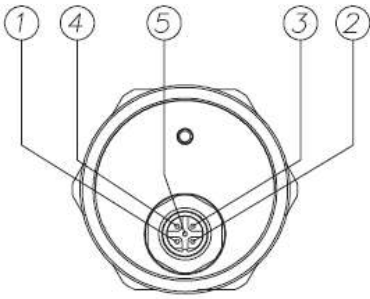

Steckerausgang M12 Standard

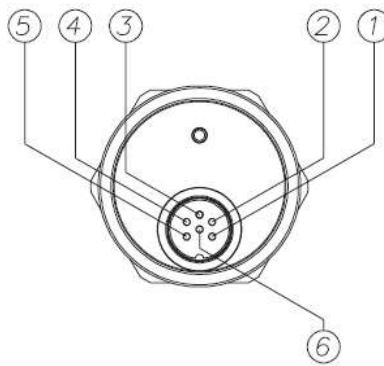

Steckerausgang M16

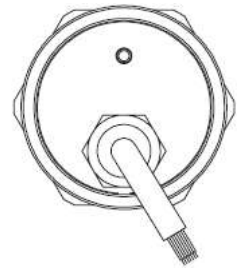

Kabelausgang

Funktion	Stecker MAZ-A-A 5 polig M12	Stecker MAZ-A-B 6 polig M16	Kabel MAZ-F/R Kabel	K5PXM Verbindungskable für 5 pol. MAZ-A-A Kabel
Ausgang 1 (Position) 0..10V 4..20mA 0..20mA	1	1	grau	braun
GND Ausgang 1 (0V)	2	2	pink	weiß
Ausgang 2 (Position) 10..0V 20..4mA 20..0mA	3	3	gelb	blau
GND Ausgang 2 (0V)	2	4	grün	weiß
Versorgungsspannung 24V	5	5	braun	grau
Versorgung GND	4	6	weiß	schwarz

Hinweis: Die Signalmasse (Pin 2 o. Pin 4) darf nicht mit der Versorgungsmasse oder der Kabelabschirmung verbunden werden

Masseanschluss MAZ

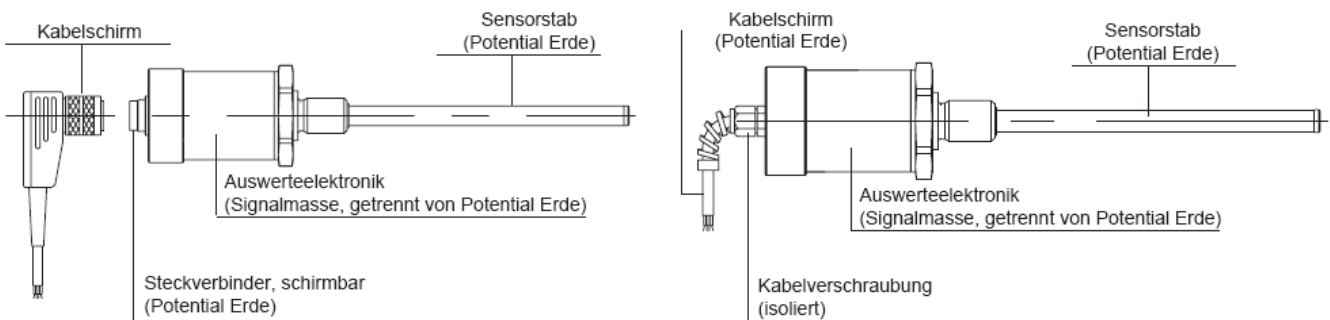

Bestellcode MAZ analog

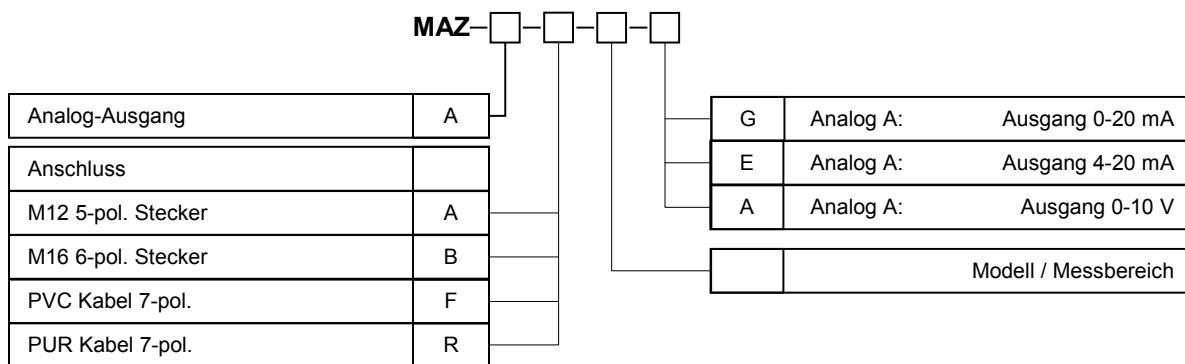

Vorzugstyp: MAZ-A-A

Bestellcode Positionsgeber

Schwimmer

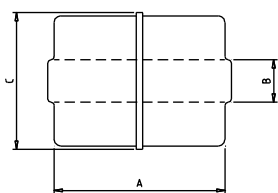

Model	PCUR026	PCUR027
Länge A	52,4	
ø B mm	12	15
ø C mm	42	
Material	Edelstahl AISI 316	

MAZ

PCUR 022	Ringmagnet 4 Bohrungen
PCUR 023	Ringmagnet 2 Bohrungen
PCUR 024	Ringmagnet 0 Bohrungen
PCUR 026	Schwimmer DIA 12
PCUR 027	Schwimmer DIA 15

Ringmagnet

PCUR 024

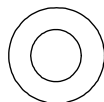

innerer ø 13,5
äußerer ø 25,4
Tiefe 7,9

PCUR 023

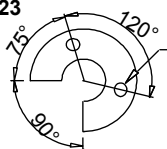

2 x ø 4,1
auf ø 23,9
innerer ø 13,5
äußerer ø 32,8
Tiefe 7,9

PCUR 022

4 x ø 4,1
auf ø 23,9
innerer ø 13,5
äußerer ø 32,8
Tiefe 7,9

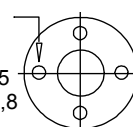

Der Magnet-Aufnehmer muss separat bestellt werden:

Bestellcode Zubehör

Kabel mit Gegenstecker M12 gerade u. gewinkelt - K5P

Kabel mit geradem Stecker:

K5P2M-S-M12	2 m
K5P5M-S-M12	5 m
K5P10M-S-M12	10 m

Kabel mit Winkelstecker:

K5P2M-SW-M12	2 m
K5P5M-SW-M12	5 m
K5P10M-SW-M12	10 m



Diese Daten können jederzeit ohne Vorankündigung geändert werden

WayCon Positionsmesstechnik GmbH

e-mail: info@waycon.de

internet: www.waycon.de

Head Office

Mehlbeerstr. 4

82024 Taufkirchen

Tel. +49 (0)89 67 97 13-0

Fax +49 (0)89 67 97 13-250

Office Köln

Auf der Pehle 1

50321 Brühl

Tel. +49 (0)2232 56 79 44

Fax +49 (0)2232 56 79 45

WayCon

Positionsmesstechnik